



stijgbuisaanzetter

dispositif de serrage des plongeurs

spear tightener

Steigrohranzugvorrichtung

stijgbuisaanzetter
 dispositif de serrage des plongeurs
 spear tightener
 Steigrohranzugvorrichtung

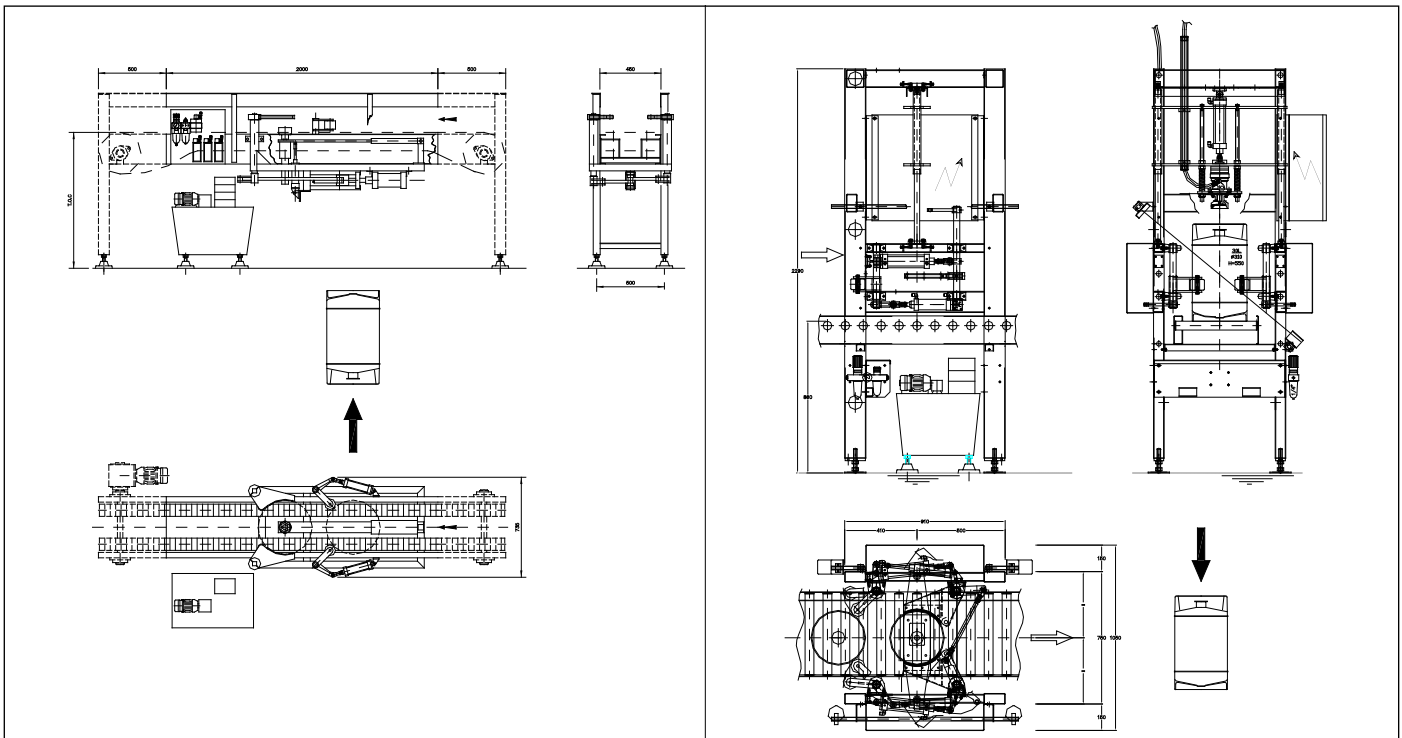
technische gegevens
capaciteit

- 450 vaten/u enkele
800 vaten/u dubbele
- max. koppel 9 kgm bij 6 bar
- hydraulische motor
- voor alle stijgbuistypes
- machines op maat voor alle vaattypes
- wordt geplaatst onder of boven bestaande transportbaan
- uitvoering voor opstaande en omgekeerde vaten mogelijk
- uitvoering in staal of inox

verbruik

- elektriciteit: 2,2 kW

données techniques
capacité

- 450 fûts/h simple
800 fûts/h double
- couple max. 9 kgm à 6 bar
- moteur hydraulique
- pour tout type de plongeur
- machine sur mesure pour tout type de fût
- installation sous ou au-dessus du transporteur existant
- exécution pour fûts debout et retournés possible
- exécution en acier ou inox

consommation

- électricité: 2,2 kW

technical data
capacity

- 450 kegs/h single
800 kegs/h double
- max torque 9 kgm at 6 bar
- hydraulic motor
- for all spear types
- machine made to handle all types of kegs
- installed underneath or above existing conveyor
- possible for upright and inverted kegs
- construction in mild or stainless steel

consumption

- electric: 2,2 kW

technischen Daten
Leistung

- 450 Fässer/St. einzelne
800 Fässer/St. doppelte
- Max. Koppel 9 kgm auf 6 bar
- Hydraulischer Motor
- Für alle Steigrohrtypen
- Maschine verarbeitet alle Fasstypen
- Montage unter oder oben bestehenden Förderer
- Ausführung für aufrecht stehende und umgekehrte Fässer möglich
- Ausführung in Stahl oder Niro

Verbrauch

- Elektrik: 2,2 Kw